

Régulateur de vitesse (pour moteur 1,8 l, Motronic, 4 cylindres)

A partir du millésime 1999

Porte-fusibles :

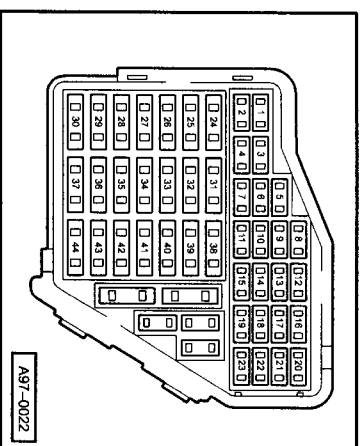

Couleurs des fusibles

- 30 A - vert
- 25 A - blanc
- 20 A - jaune
- 15 A - bleu
- 10 A - rouge
- 5 A - beige

A partir de la position 23 du porte-fusibles, les fusibles sont désignés par 223 sur le schéma de parcours du courant.

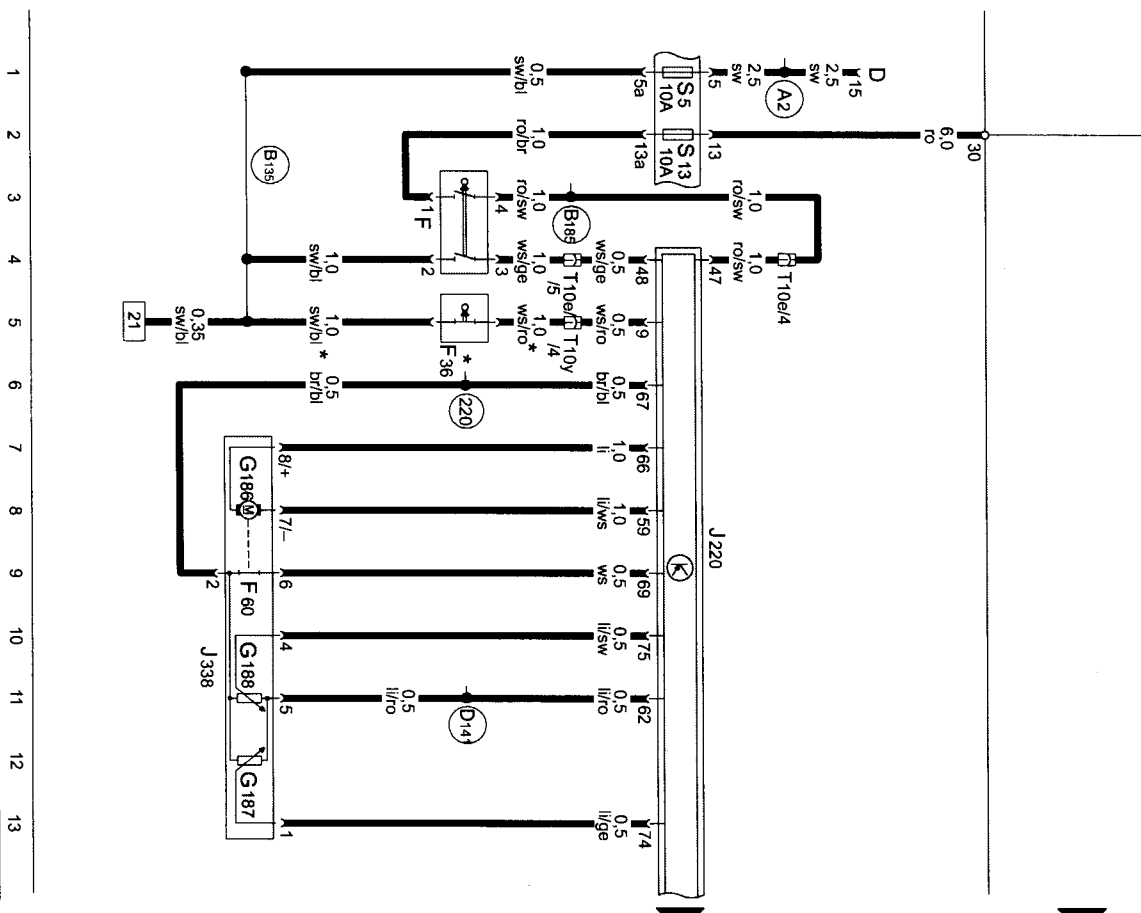

97-50289

- ws = blanc
- sw = noir
- ro = rouge
- br = marron
- gn = vert
- bl = bleu
- gr = gris
- ll = mauve
- ge = jaune
- or = orange

Régulateur de vitesse (pour moteur 1,8 l, Motronic, 4 cylindres)

- D - Contact-démarreur
 - F - Contacteur de feux stop
 - F36 - Contacteur de pédale d'embrayage
 - F60 - Contacteur de ralenti
 - F80 - Commande de papillon
 - G186 - Transmetteur d'angle -1- pour commande de papillon
 - G188 - Transmetteur d'angle -2- pour commande de papillon
 - J220 - Appareil de commande du système Motronic
 - J338 - Unité de commande de papillon
 - T10e - Connexion à fiche, 10 raccords, noire, dans le boîtier du caisson d'eau
 - T10y - Connexion à fiche, 10 raccords, verte, dans le boîtier du caisson d'eau
 - (220) - Raccord de mise à la masse (masse du transmetteur), dans le câblage du moteur
 - (A2) - Raccord positif (15), dans le câblage du tableau de bord
 - (B135) - Raccord -1- (15a), dans le câblage de l'habitacle
 - (B186) - Raccord -2- (54), dans le câblage de l'habitacle
 - (D14) - Raccord (5V), dans le pré-câblage du moteur
- * - Uniquement sur les véhicules avec BV mécanique

